

GAMME ALCYON[®]

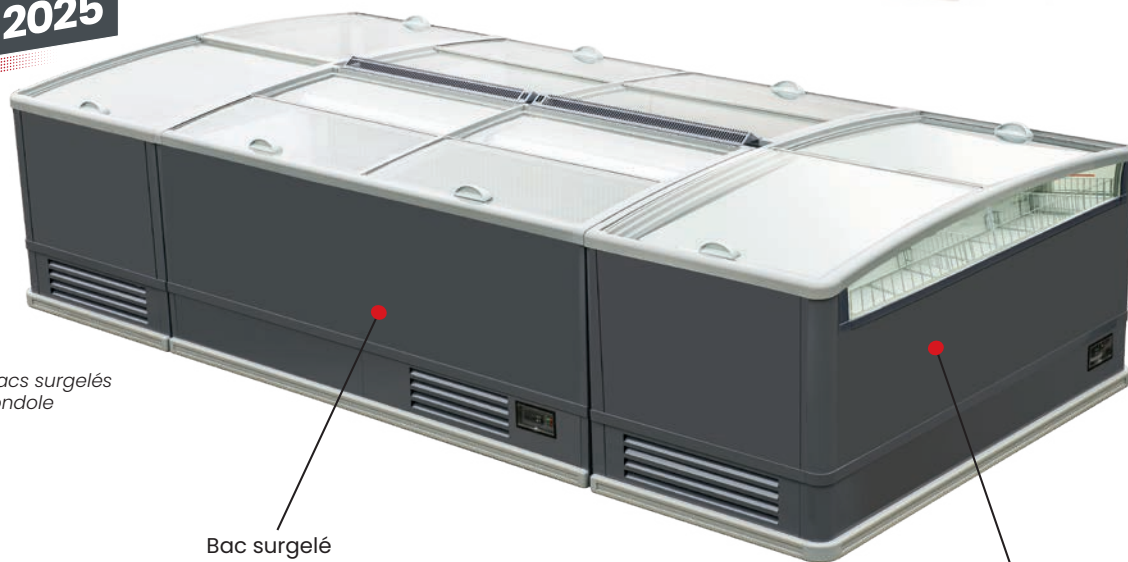

NOUVEAUTÉ
2025



Ensemble bacs surgelés + tête de gondole

Bac surgelé

Tête de gondole



BACS SURGELÉS & TÊTE DE GONDOLE ALCYON[®]

- ✓ GROUPE LOGÉ
- ✓ THERMOSTAT ÉLECTRONIQUE AVEC AFFICHAGE DIGITAL
- ✓ FROID STATIQUE
- ✓ PORTE COULISSANTE AVEC POIGNÉE INTÉGRÉE

- Carrosserie extérieure noire
- Carrosserie intérieure blanche
- Isolation en polyuréthane expansé
- Classe climatique 3L1
- Pieds de nivellement
- Livré avec grilles de fond, grilles de séparation, grilles à l'avant, grilles à l'arrière et grilles latérales (quantités différentes selon le modèle)
- Hauteur de chargement 400 mm
- Éclairage LED
- Réévaporation automatique des condensats par tuyau gaz chaud
- Gaz réfrigérant : R290
- Voltage : 230 V

BACS SURGELÉS & TÊTE DE GONDOLE ALCYON[®]

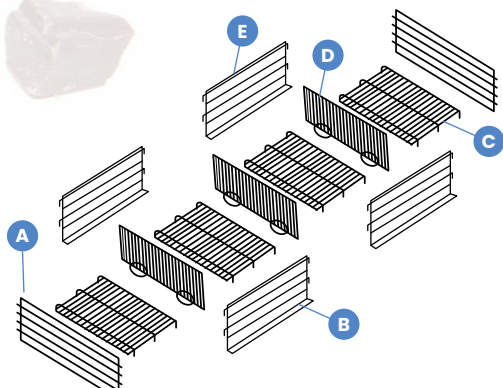

RÉF.	DOTATION GRILLES				
	GRILLE LATÉRALE A	GRILLE AVANT B	GRILLE DE FOND C	GRILLE DE SÉPARATION D	GRILLE ARRIÈRE E
GA15N	2	1	2	1	1
GA20N	2	2	4	3	2
GA25N	2	2	4	3	2
GATDGN	2	2	4	3	2

BACS SURGELÉS - 4 ET 6 PORTES

RÉF.	PORTE	CLASSE ÉNERGÉTIQUE	TEMPÉRATURE	VOL. (L)	PUISS. ABSORBÉE (W)	DIMENSIONS L X P X H (MM)	PRIX € HT
GA15N	4	F	-22 / -25°C	360	350	1358 x 855 x 938	-
GA20N	4	F	-22 / -25°C	600	370	2008 x 855 x 938	-
GA25N	6	F	-22 / -25°C	745	450	2508 x 855 x 938	-

TÊTE DE GONDOLE SURGELÉE - 4 PORTES

RÉF.	PORTE	CLASSE ÉNERGÉTIQUE	TEMPÉRATURE	VOL. (L)	PUISS. ABSORBÉE (W)	DIMENSIONS L X P X H (MM)	PRIX € HT
GATDGN	4	F	-22 / -25°C	510	370	1880 x 855 x 938	-

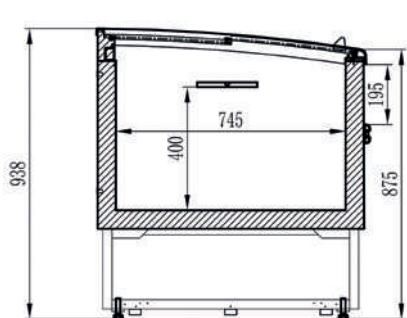

Tête de gondole

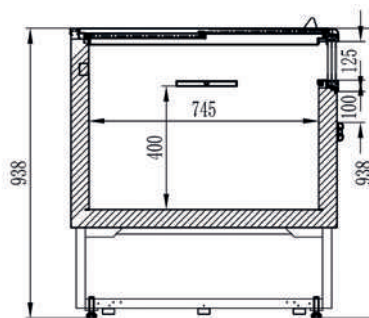

Bacs surgelés